

BATEC MINI 2

BATEC
MOBILITY

www.batec-mobility.com

La minima espressione del Batec,
la massima espressione per te



COLORE

Colore **Grafite**

VELOCITA'

3 marce: 6 km/h - 15 km/h - 20 km/h

AUTONOMIA

28 km (*) con batteria da 280 Wh

52 km (*) con batteria da 522 Wh

MOTORE

Brushless da 350 RPM

Potenza nominale: 350 W

Potenza di picco: 600 W

Retromarcia

BATTERIA E CARICATORE

2 opzioni: 36V - 280 Wh oppure 36V - 522 Wh

Caricabatterie da 4 Ah

TELAIO

Alluminio 7005 T6/ Alluminio 6061 T6

Manubrio ripiegabile

Regolabile in 3 direzioni, per adattarsi alle caratteristiche dell'utente. Staffa della forcella rimovibile per sostituire il pneumatico.

Cavalletto con funzione paraurti.

Sterzo nero da 11/8"

MANUBRIO

Manubrio pieghevole in alluminio nero opaco. Disponibile in versione per tetra e emiplegici.

FRENI

Meccanici Avid BB5.

Leve freno in alluminio con blocco.

Disco freno Avid G2 da 140 mm

RUOTA

Pneumatico Ultra-grip 12" x 2.40".

Cerchio da 12".

DOTAZIONE STANDARD

Luce anteriore da 100-lumen. 2 luci posteriori a LED montate sul cavalletto.

Schermo LCD "All-in-one".

Presa di ricarica USB.

Clacson

Staffa BATEC ACOPLA

Maniglia per trasporto specifica

PESO

12.9 kg (senza batteria).

ACCESSORI COMPATIBILI

Zaino BATEC BOSSA

Ruote da off-road BATEC RODES

Supporto per smartphone

BATEC EXCURSION e zavorra da 4 kg

DIMENSIONI DA APERTO

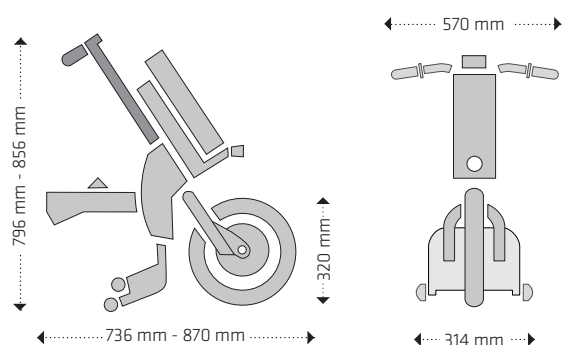

DIMENSIONI DA PIEGATO

